



PASSERELLE SUR REMORQUE J-100T/35 J

SPÉCIFICATIONS					
Longueur de la plateforme		10.7	m	35'	pi-po
Largeur de la plateforme	- Aluminium	1.1	m	3'-7"	pi-po
	- Acier	1.37	m	4'-6"	pi-po
Distance de clairance		1.98	m	6'-6"	pi-po
Distance maximale de descente		5.8	m	19'	pi-po
Distance de séparation de la tour		1.39	m	4'-7"	pi-po
Longueur de transport		9.5	m	31'-2"	pi-po
Largeur de transport		2.56	m	8'-5"	pi-po
Hauteur de transport		3.2	m	10'-6"	pi-po
Platform rotation		180°			
Capacité de la plateforme		455	kg	1000	lbs
Poids total (approximatif)		9090	kg	20 040	lbs

www.jenikgroup.com



Figure 1

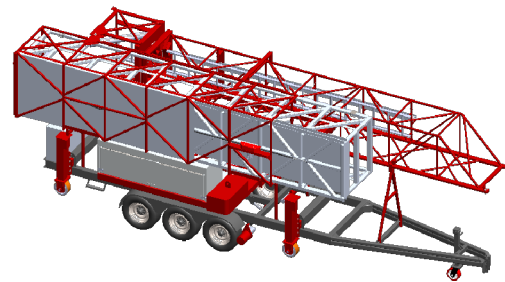

Figure 2

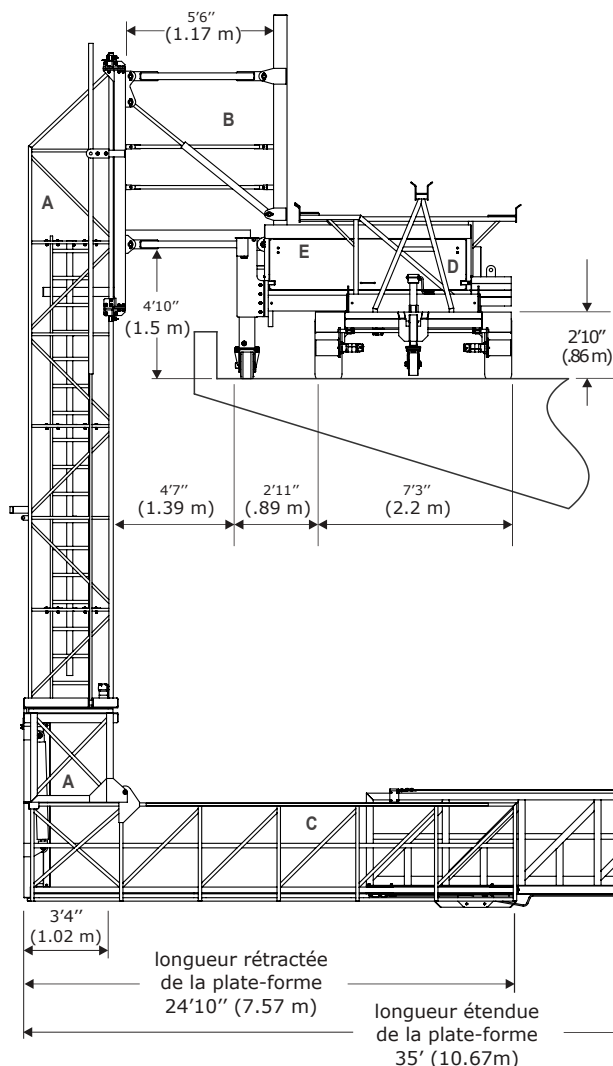
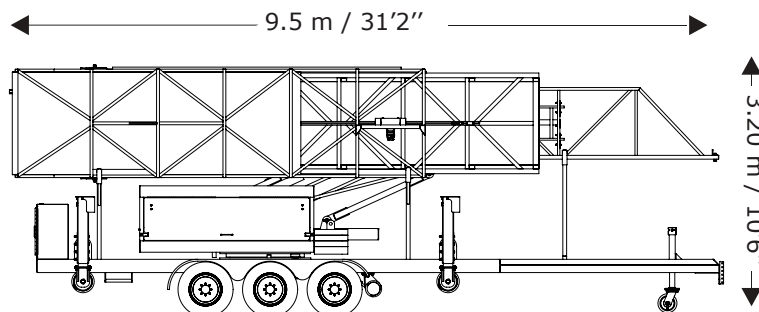

Figure 3



MODÈLE : JENIK GROUP J-100T/35

LÉGENDE

A : Tour B : Parallèle C : Passerelle D : Remorque E : Plateau F : Pavage

La façon réglementaire pour accéder à la passerelle se fait de cette façon F-D-E-B-A-C